

FICHE PRODUIT / PRODUCT SHEET

— GRANDISSANT —

Bougeoir / *Candle holders*

JEAN-CHARLES AMEY

PETITE FRITURE

01/2017

JEAN-CHARLES AMEY



En 2008, Jean-Charles Amey (né en 1984 en France) est diplômé avec mention d'un master à l'École Supérieure d'Art et de Design de Reims. Également diplômé en multimédia de l'université de Belfort-Montbéliard en 2004. En 2006, il étudie à l'Université Technique d'Istanbul le design industriel. À la suite de ces études, il commence à travailler avec le designer Robert Stadler et plus ponctuellement avec Pierre Charpin, avant de fonder son propre studio en 2013.

« Mon travail est basé sur le dialogue et l'observation. En échangeant, j'apprends sur les matériaux, les technologies et leurs histoires afin d'élaborer une méthodologie adaptée à chaque projet. Je suis autant sensible aux détails du quotidien qu'à la qualité environnementale d'un objet. Ces expériences et observations quotidiennes nourrissent ma pratique créative pour concevoir des objets durables et sensibles. »

In 2008, Jean-Charles Amey (born in 1984 in France) received a Master's from the école Supérieure of Art & Design in Reims and before in 2004 a degree in multimedia from Belfort-Montbéliard University. He also studied in Istanbul Technical University in 2006. Following his studies, Jean-Charles began to work with designer Robert Stadler and now and then with Pierre Charpin, before founding his own studio in 2013.

« My work is based on dialogue and observation. In this exchange with clients, providers, makers, I learn about materials, technologies and thus history to create the right methodology for the project. My everyday experiences and observations also feed my design practice. »

GRANDISSANT
BOUGEOIRS / CANDLE HOLDERS
JEAN-CHARLES AMEY

Edition 2010



GRANDISSANT...
VU PAR SON DESIGNER :

« GRANDISSANT est pensé comme un candélabre organique, dont la silhouette peut évoluer au gré de l'humeur. Son dessin joue avec l'image de l'arborescence comme singularité et cherche par sa mobilité à stimuler l'expérience. Son ADN s'adapte au contexte, du module aux grandes ramures. »

Les deux modèles de bougeoirs GRANDISSANT se construisent en toute liberté grâce à des modules identiques en béton (3 ou 9 selon le modèle), dont l'emboîtement et la stabilité sont garantis par des bagues métalliques, insérées dans les pièces. La porosité, la finesse et la variation des tons du béton donnent aux bougeoirs un aspect inattendu et élégant, qui évolue dans le temps. GRANDISSANT, du fait des propriétés de sa matière, est à manipuler avec douceur.

ACCORDING TO ITS DESIGNER:

« GRANDISSANT is thought as an organic candelabra, inviting users to change shape to their ideal. Its design plays with the image of a tree structure as singularity and seeks by its mobility to stimulate experience. Its DNA adapts to context, from a single module to multiple branches. »

The two models of candle holders GRANDISSANT can be constructed freely thanks to the identical concrete modules (3 or 9 depending on the model) in which stacking and stability are guaranteed by metallic rings inserted into each module. The porosity, fineness and variation in tones in the concrete give the candle holders an unexpected and elegant aspect, one that evolves with time. Due to the nature of the material, GRANDISSANT should be handled with care.

DIMENSIONS & POIDS
DIMENSIONS & WEIGHTS

PETIT (3 MODULES) /
SMALL (3 MODULES)

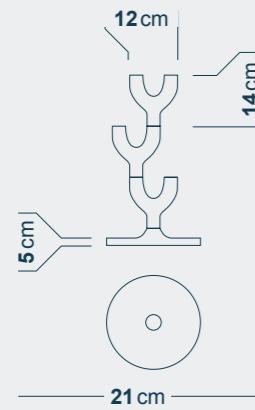

Base Ø: 21 cm ; H: 5 cm
Module L: 12 cm ; H: 14 cm
W: 3 kg
Packaging: 43x30x12 cm

GRAND (9 MODULES) /
LARGE (9 MODULES)

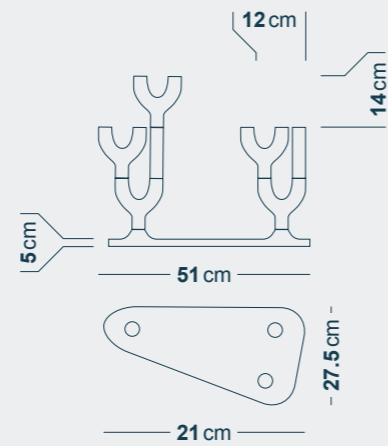

Base L: 51 cm ; W: 27.5 cm ; H: 5 cm
Module L: 12 cm ; H: 14.5 cm
W: 6 kg
Packaging: 60x40x20 cm

SPÉCIFICATIONS TECHNIQUES
TECHNICAL SPECIFICATIONS

• Environnement : intérieur /
Environment : indoor

• Les inserts en métal intégrés au béton facilitent l'emboîtement /
Metal inserts insude modules to pile them up easily

• Un socle et trois modules pour le petit modèle /
A base and three modules for the small model

Un socle et neuf modules pour le grand modèle /
A base and nine modules for the big one

• Le béton est une matière poreuse et fragile qui évolue dans le temps, à manipuler avec précaution /
Concrete is a fragile and porous material, that evolves with time, handle with care

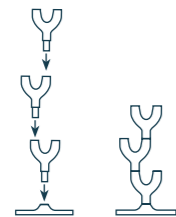

• Fabriqué en Europe (France) /
Made in Europe (France)

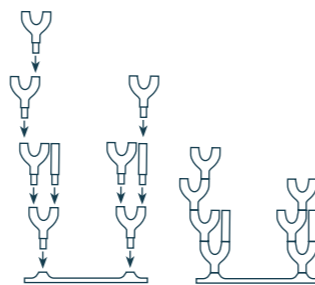

COLORIS & MATIÈRES
COLOURS & MATERIALS

• Béton / Concrete



REF.
PETIT (3 MODULES) / SMALL (3 MODULES) - D0030101
GRAND (9 MODULES) / LARGE (9 MODULES) - D0030201

· | **CONTACT** | ·

PETITE FRITURE

Showroom

83 boulevard Richard Lenoir, 75011 - Paris

T +33 (0)1 44 54 13 95

F +33 (0)1 44 54 02 19

petitefriture.com

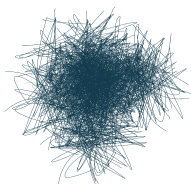

**PETITE
FRITURE**
ÉDITEUR DE DESIGN