

FICHE PRODUIT / PRODUCT SHEET

— ÉTOILE —

Planche à découper / *Chopboard*

CLAESSON KOIVISTO RUNE

PETITE FRITURE

01/2017

CLAESSON KOIVISTO RUNE



Claesson Koivisto Rune a été fondée à Stockholm en 1995 par Mårten Claesson, Eero Koivisto et Ola Rune. Le studio a commencé comme - et est toujours - un bureau d'architecture, mais depuis est devenu multi-disciplinaire, qui dans ce cas signifie que la conception du produit est également pratiquée avec la même importance. Les prix gagnés par Claesson Koivisto Rune incluent "Furniture of the Year 2012" and "Designer of the Year 2011" (Elle Decoration Sweden), en 2004 Claesson Koivisto Rune était honoré par la section Internationale du Biennale Venice où ils étaient les premiers architectes suédois choisis pour participer. Le design des produits de Claesson Koivisto Rune sont fabriqués par des sociétés internationales telles que Arflex, Asplund, Berga, Blueair, Boffi, Cappellini, David conception, Dune NY, Living Divani, Offecct, Paola Lenti, Petite Friture, Swedese, Tacchini, Wästberg, entre autres.

« De temps en temps il nous est demandé si nous avons une philosophie ou des règles qui dirigent notre travail. Peut être, possiblement - si notre travail est vu depuis l'extérieur - il y a en quelque sorte une ligne claire qui se dessine entre nos différents projets, un ADN. Autrement - mais comme nous le voyons de l'intérieur - notre travail est sans ligne directrice. La seule chose qui nous semble importante est de développer, de se confronter sans se répéter. »

Claesson Koivisto Rune was founded in Stockholm in 1995 by Mårten Claesson, Eero Koivisto and Ola Rune. It started as - and still is - an architectural office, but since has become multidisciplinary, which in this case means that product design is also practiced with equal emphasis. Their work has earned numerous awards, including "Furniture of the Year 2012" and "Designer of the Year 2011" (Elle Decoration Sweden), in 2004 CKR were honoured to be the first Swedish architects ever to be exhibited in the international section of the Venice Architecture Biennale. Product designs by Claesson Koivisto Rune are manufactured by international companies such as Arflex, Asplund, Berga, Blueair, Boffi, Cappellini, David design, Dune NY, Living Divani, Offecct, Paola Lenti, Petite Friture, Swedese, Tacchini, Wästberg, among others.

« From time to time we've been asked whether we have a philosophy, or a set of rules, under which we work. Maybe, possibly - when looking at our work from the outside - there is some sort of clear line that reads through our projects, a recognisable design DNA. If so, fine. However - as we see it from inside - our work is without any clear direction. The only things that are important to us are develop, to improve and never to repeat. »

ÉTOILE
PLANCHE À DÉCOUPER / CHOPBOARD
 CLAESSON KOIVISTO RUNE

Edition 2013



ÉTOILE...
VU PAR SON DESIGNER :

« ÉTOILE est avant tout une histoire de géométrie. Dans la forme: un pentagone, une forme qui, plus structurée que le rond, se marie cependant à toutes les autres; et dans le motif, qui n'est pas seulement élément de décor: il aide à l'évacuation du jus quand on coupe une viande... »

Le motif de la planche à découper ÉTOILE tire son inspiration de l'art islamique; également au service de la fonction, il permet l'évacuation des liquides alimentaires. La ligne générale de l'objet est adoucie grâce à l'arrondi des angles du pentagone.

ACCORDING TO ITS DESIGNER:

« ÉTOILE is above all a story of geometry. We find it in the form: a pentagon (rounded however, to soften the maths!) it is the choice of a form that is more structured than a circle, as it blends all the others. We can also find geometry in the motif which is not only a decorative element: this pattern allows juice to escape when chopping meat for example. »

The motif on this chopping board ÉTOILE takes its inspiration from Islamic art; it also serves a purpose, as it allows for the drainage of liquids. The general line of the object is softened thanks to the angles of the pentagon.

4

DIMENSIONS & POIDS
DIMENSIONS & WEIGHTS

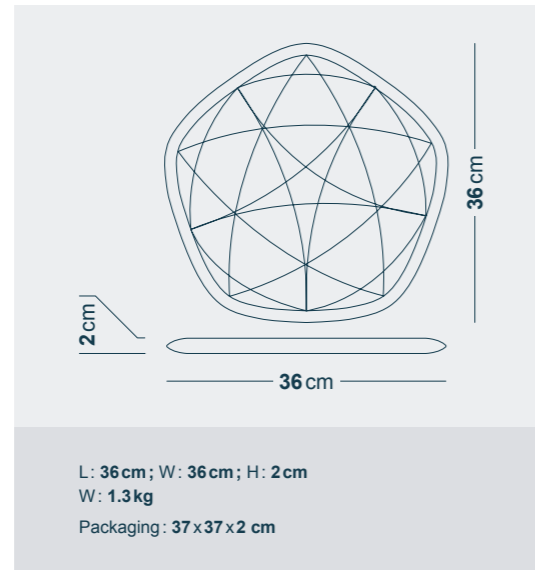

SPÉCIFICATIONS TECHNIQUES
TECHNICAL SPECIFICATIONS

• Environnement : intérieur /
Environment : indoor

• Compatible alimentaire /
Adapted alimentary use

• Fabriqué en Europe
*(Pologne) /
Made in Europe
(Poland)*

5

COLORIS & MATIÈRES
COLOURS & MATERIALS

• Chêne / Oak



REF. T0280301

CONTACT

PETITE FRITURE

Showroom

83 boulevard Richard Lenoir, 75011 - Paris

T +33 (0)1 44 54 13 95

F +33 (0)1 44 54 02 19

petitefriture.com

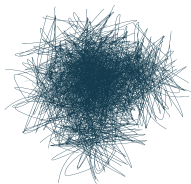

**PETITE
FRITURE**
ÉDITEUR DE DESIGN