

# MONTAJE PLANTILLA SEÑALES HORARIAS. INSTALLATION OF HOUR MARKINGS WITH TEMPLATE.

1

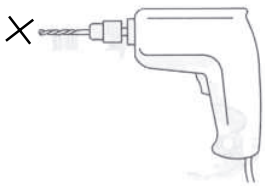

Marcar el centro donde irá instalado el reloj y hacer un agujero para poder fijar la plantilla.

*Mark the center where the clock will be installed and drill a hole to fix the template.*

2

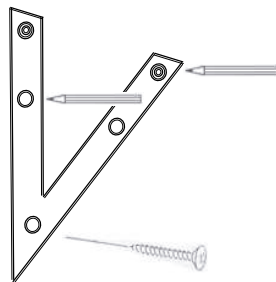

Colocar la plantilla de manera que señalice los puntos horarios de las 12 y de la 1.  
Marcar los puntos con un lápiz.

*Position the template so that it indicates the position of the hours 12 o'clock and 1 o'clock and mark these positions with a pencil.*

3

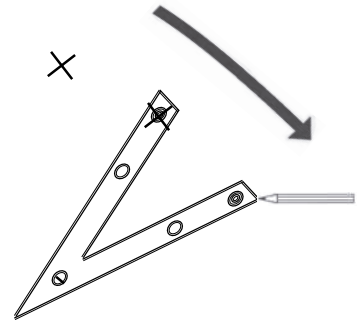

Girar 30° la plantilla hacia la derecha haciendo coincidir el agujero que nos ha servido para marcar las 12 con la señal que nos indica la 1 y marcamos el punto de las 2.

*Rotate the template clockwise by 30° aligning the hole that was previously used to mark the 12 o'clock position over the 1 o'clock position and now mark the location of 2 o'clock.*

4

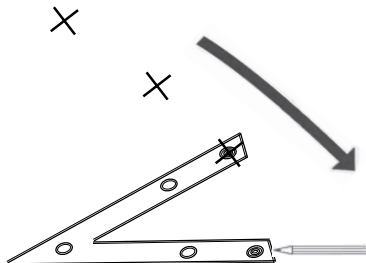

Repetir el procedimiento nº 3 sucesivamente hasta conseguir señalar los 12 puntos horarios.

*Continue to repeat the procedure described in step number 3 until you have marked the locations on the wall of all 12 hours of the clock.*

5

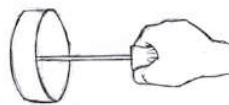

Retirar la plantilla para fijar la caja del reloj.

*Remove the template and mount the clock container device (case).*

6



Introducir la carcasa de la maquinaria dentro de la carcasa trasera.  
**ATENCIÓN: no olvide colocar la pila de 1'5v.**

*Mount the movement box inside the clock container.*  
**CAUTION: do not forget to insert the 1.5v battery.**